

TRACK_LIGHT_2

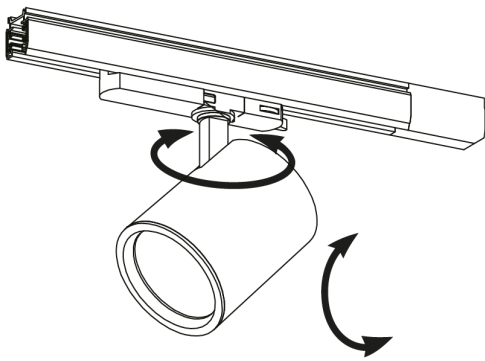

CRI 90

ref.750042
ref.750043

DALI

FR: Accessoires vendus séparément
EN: Accessories sold separately
DE: Zubehör separat erhältlich
IT: Accessori venduti separatamente
ES: Los accesorios se venden por separado
PL: Akcesoria sprzedawane osobno

ref.750052
ref.750053

Ref.750062
Ref.750063

Ref.750060
Ref.750061

Ref.750060
Ref.750061

		CRI			
3297027500409	32W	> 90	IP 20	230V	7,76x10 cm
3297027500416	32W	> 90	IP 20	230V	D7.76x10 cm
3297027500423	32W	> 90	IP 20	230V	D7.76x10 cm
3297027500430	32W	> 90	IP 20	230V	D7.76x10 cm
3297027500447	30W	> 90	IP 20	230V	D7.76x10 cm
3297027500454	30W	> 90	IP 20	230V	D7.76x10 cm
3297027500461	36W	> 90	IP 20	230V	Ø9.1x17.8 cm
3297027500478	40wW	> 90	IP 20	230V	L60*W9.3*H7.75 cm



FR: Les produits électriques ne doivent pas être mis au rebut avec les déchets ménagers. En fin de vie, veuillez les recycler dans points de collectes prévus à cet effet. Adressez-vous aux autorités locales ou à votre revendeur pour obtenir des conseils.
EN: Electrical products must not be thrown out with domestic waste. They must be taken to a communal collecting point for environmentally friendly disposal in accordance with local regulations. Contact your local authorities or stockist for advice on recycling.
DE: Elektrische Produkte dürfen nicht mit dem Hausmüll entsorgt werden. Bitte entsorgen Sie sie am Ende ihrer Lebensdauer in den dafür vorgesehenen Sammelstellen. Wenden Sie sich an Ihre lokale Behörde oder Ihren Händler, um Rat zu erhalten.
IT: I prodotti elettrici non devono essere smaltiti con i rifiuti domestici. A fine vita si prega di riciclarli negli appositi punti di raccolta. Contattare l'autorità locale o il proprio rivenditore per un consiglio.
ES: Los productos eléctricos no deben desecharse con la basura doméstica. Al final de su vida útil, recíclalos en los puntos de recogida previstos para tal fin. Póngase en contacto con su autoridad local o su distribuidor para obtener asesoramiento.
PL: Produkty elektryczne nie mogą być wyrzucane razem z odpadami domowymi. Po zakończeniu ich eksploatacji prosimy o recykling w przeznaczonych do tego punktach zbiórki. Skontaktuj się z lokalnymi władzami lub sprzedawcą w celu uzyskania porady.



FR: Classe II, double isolation, sans terre
EN: Class II, double insulated, earthless
DE: Klasse II, doppelt isoliert, erdlos
IT: Classe II, doppio isolamento, senza terra
ES: Clase II, doble aislamiento, sin tierra
PL: Klasa II, podwójna izolacja, bezziemia



FR
Cet appareil et ses accessoires se recyclent

À DÉPOSER EN MAGASIN
OU
À DÉPOSER EN DÉCHÈTERIE

Points de collecte sur www.quefairedemesdechets.fr
Privilégiez la réparation ou le don de votre appareil !



FR: Produit conforme aux Directives de l'Union Européenne
EN: Product conforms to European Union Directives
DE: Produkt entspricht den Richtlinien der Europäischen Union
IT: Prodotto conforme alle Direttive dell'Unione Europea
ES: El producto cumple con las directivas de la Unión Europea
PL: Produkt zgodny z dyrektywami Unii Europejskiej



FR: Phase, fil marron
EN: Live: brown wire
DE: Phasenkabel: braun
IT: Fase: filo marrone
ES: Fase: cable marrón
PL: Faza: przewód brązowy



FR: Neutre: fil bleu
EN: Neutral: blue wire
DE: Neutralkabel: blau
IT: Neutro: filo blu
ES: Neutro: cable azul
PL: Zero: przewód niebieski



FR: Utilisation en intérieur uniquement
EN: For indoor use only
DE: Uitsluitend voor gebruik binnenshuis
IT: Solo per uso all'interno
ES: Uso exclusivamente en el interior
PL: Nur in Innenräumen verwenden



FR: Circuit LED intégré
EN: Integrated LED circuit
DE: Integrierte LED-Schaltung
IT: Circuito LED integrato
ES: Circuito led integrado
PL: Wbudowany obwód LED

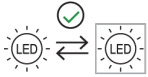

FR: Source lumineuse (LED seulement) remplaçable par l'utilisateur
EN: User replaceable light source (LED only)
DE: Vom Benutzer austauschbare Lichtquelle (nur LED)
IT: Sorgente luminosa sostituibile dall'utente (solo LED)
ES: Fuente de luz reemplazable por el usuario (solo LED)
PL: Źródło światła wymieniane przez użytkownika (tylko LED)



FR: Alimentation remplaçable par l'utilisateur
EN: User replaceable power supply
DE: Vom Benutzer austauschbares Netzteil
IT: Alimentatore sostituibile dall'utente
ES: Fuente de alimentación reemplazable por el usuario
PL: Zasilacz wymienny przez użytkownika

FR: Ce produit contient une source lumineuse de classe énergétique:
EN: This product contains a light source of energy class:
DE: Dieses Produkt enthält eine Lichtquelle der Energieklasse:
IT: Questo prodotto contiene una sorgente luminosa di classe energetica:
ES: Este producto contiene una fuente de luz de clase energética:
PL: Ten produkt zawiera źródło światła nr o klasie energetycznej:

32W: ref.950256
32W: ref.950258
24-28-30W: ref.950257



1) Consignes générales de sécurité - General safety instructions - Allgemeine Sicherheitshinweise Istruzioni generali di sicurezza - Instrucciones generales de seguridad - Ogólne instrukcje bezpieczeństwa

FR

L'installation du produit devra être réalisée par un électricien ou toute autre personne qualifiée et conformément aux normes en vigueur dans le pays d'installation. Pour procéder à l'installation ou à toute intervention de maintenance ou d'entretien, mettre le réseau électrique hors tension.

- Ne pas regarder directement la source lumineuse.

- Faire l'entretien avec l'alimentation coupée une fois le produit refroidi. Nettoyer uniquement avec les tissus secs et délicats. Ne pas utiliser de produit nettoyant chimique. Ne pas couvrir le produit.

- Ne jamais toucher le produit lorsqu'il est en fonctionnement, ou lorsqu'il vient juste d'être éteint.

- Ne pas utiliser de cordon d'alimentation endommagé ou modifié afin d'éviter tout risque d'incendie, de choc électrique.

- Avant utilisation, s'assurer que le produit n'a pas été endommagé. Si une détérioration est constatée, ne pas utiliser le produit.

- La puissance totale de luminaires interconnectés ne doit pas dépasser la valeur indiquée en première page.

- Garantie légale de 2 ans à compter de la date d'achat contre les défauts de fabrication, pannes et dysfonctionnements du produit sous réserve d'une utilisation conforme aux informations du présent manuel d'utilisation. Arlux propose également une garantie commerciale supplémentaire de 1 an, soit une garantie totale de 3 ans.

- Cette garantie ne couvre pas les défauts et détériorations provoqués par une utilisation inappropriée ou le vieillissement naturel. Pendant la période de garantie, avec la preuve d'achat de l'article, prendre contact avec le point de vente qui procédera au remplacement ou au remboursement du produit concerné.

La garantie est limitée à la réparation ou au remplacement des pièces reconnues comme défectueuses. Elle ne couvre, en aucun cas les frais annexes (déplacements, main d'œuvre). Sauf indication contraire prévue par la loi en vigueur, cette garantie ne couvre pas les coûts des accessoires (transport, expédition, frais d'interventions d'installation ou de désinstallation, main d'œuvre etc.).

Cette garantie ne couvre pas les défauts et dommages causés par l'usure normale ni les dommages résultant d'une utilisation non conforme, d'une installation ou assemblage défectueux, d'une mauvaise utilisation.

EN

The product must be installed by an electrician or other qualified person and in accordance with the standards in force in the country of installation. To proceed with installation or any maintenance or servicing, disconnect the electrical network.

Do not look directly at the light source.

Perform maintenance with the power off once the product has cooled down. Clean only with dry and delicate cloths. Do not use chemical cleaning products. Do not cover the product. Never touch the product when it is in operation or when it has just been turned off.

Do not use a damaged or modified power cord to avoid any risk of fire or electric shock. Before use, ensure that the product has not been damaged. If any deterioration is found, do not use the product.

The total power of interconnected luminaires must not exceed the value indicated on the first page.

Legal warranty of 2 years from the date of purchase against manufacturing defects, breakdowns, and malfunctions of the product, provided it is used in accordance with the information in this user manual. Arlux also offers an additional commercial warranty of 1 year, for a total warranty of 3 years.

This warranty does not cover defects and deterioration caused by improper use or natural aging. During the warranty period, with proof of purchase of the item, contact the point of sale which will proceed with the replacement or refund of the product concerned. The warranty is limited to the repair or replacement of parts recognized as defective. It does not cover any ancillary costs (travel, labor). Unless otherwise provided by applicable law, this warranty does not cover the costs of accessories (transport, shipping, installation or uninstallation intervention costs, labor, etc.). This warranty does not cover defects and damage caused by normal wear and tear or damage resulting from improper use, defective installation or assembly, or misuse.

DE

Das Produkt muss von einem Elektriker oder einer anderen qualifizierten Person und gemäß den im Installationsland geltenden Normen installiert werden. Um mit der Installation oder Wartung fortzufahren, trennen Sie das Stromnetz.

Schauen Sie nicht direkt in die Lichtquelle.

Führen Sie die Wartung mit ausgeschaltetem Strom durch, sobald das Produkt abgekühlt ist. Reinigen Sie nur mit trockenen und empfindlichen Tüchern. Verwenden Sie keine chemischen Reinigungsprodukte. Decken Sie das Produkt nicht ab.

Berühren Sie das Produkt niemals, wenn es in Betrieb ist oder gerade ausgeschaltet wurde. Verwenden Sie kein beschädigtes oder modifiziertes Netzkabel, um Brand- oder Stromschlaggefahren zu vermeiden.

Stellen Sie vor der Verwendung sicher, dass das Produkt nicht beschädigt wurde. Wenn eine Verschlechterung festgestellt wird, verwenden Sie das Produkt nicht.

Die Gesamtleistung der miteinander verbundenen Leuchten darf den auf der ersten Seite angegebenen Wert nicht überschreiten.

Gesetzliche Garantie von 2 Jahren ab Kaufdatum gegen Herstellungsfehler, Ausfälle und Fehlfunktionen des Produkts, sofern es gemäß den Informationen in diesem Benutzerhandbuch verwendet wird. Arlux bietet auch eine zusätzliche kommerzielle Garantie von 1 Jahr, insgesamt also 3 Jahre Garantie.

Diese Garantie deckt keine Mängel und Verschlechterungen ab, die durch unsachgemäßen Gebrauch oder natürliche Alterung verursacht wurden. Während der Garantiezeit, mit Kaufnachweis des Artikels, wenden Sie sich an den Verkaufsort, der den Austausch oder die Rückerstattung des betreffenden Produkts vornimmt. Die Garantie beschränkt sich auf die Reparatur oder den Austausch von als defekt anerkannten Teilen. Sie deckt keine Nebenkosten (Reise-, Arbeitskosten) ab. Sofern nicht anders durch geltendes Recht vorgesehen, deckt diese Garantie nicht die Kosten für Zubehör (Transport, Versand, Installations- oder Deinstallationskosten, Arbeitskosten usw.). Diese Garantie deckt keine Mängel und Schäden ab, die durch normalen Verschleiß oder Schäden durch unsachgemäßen Gebrauch, fehlerhafte Installation oder Montage oder Missbrauch verursacht wurden.

IT

L'installazione del prodotto deve essere eseguita da un elettricista o altra persona qualificata e in conformità con le norme vigenti nel paese di installazione. Per procedere con l'installazione o qualsiasi intervento di manutenzione, scollegare la rete elettrica.

Non guardare direttamente la fonte luminosa.

Eseguire la manutenzione con l'alimentazione spenta una volta che il prodotto si è raffreddato. Pulire solo con panni asciutti e delicati. Non utilizzare prodotti chimici per la pulizia. Non coprire il prodotto.

Non toccare mai il prodotto quando è in funzione o quando è appena stato spento.

Non utilizzare un cavo di alimentazione danneggiato o modificato per evitare rischi di incendio o scosse elettriche.

Prima dell'uso, assicurarsi che il prodotto non sia stato danneggiato. Se si riscontra un deterioramento, non utilizzare il prodotto.

La potenza totale delle lampade interconnesse non deve superare il valore indicato nella prima pagina.

Garanzia legale di 2 anni dalla data di acquisto contro difetti di fabbricazione, guasti e malfunzionamenti del prodotto, a condizione che venga utilizzato in conformità con le informazioni contenute in questo manuale d'uso. Arlux offre anche una garanzia commerciale aggiuntiva di 1 anno, per un totale di 3 anni di garanzia.

Questa garanzia non copre i difetti e il deterioramento causati da un uso improprio o dall'invecchiamento naturale. Durante il periodo di garanzia, con la prova di acquisto dell'articolo, contattare il punto vendita che procederà alla sostituzione o al rimborso del prodotto interessato. La garanzia è limitata alla riparazione o alla sostituzione delle parti riconosciute come difettose. Non copre alcun costo accessorio (viaggi, manodopera). Salvo diversa indicazione prevista dalla legge applicabile, questa garanzia non copre i costi degli accessori (trasporto, spedizione, costi di intervento per l'installazione o la disinstallazione, manodopera, ecc.). Questa garanzia non copre i difetti e i danni causati dall'usura normale né i danni derivanti da un uso improprio, da un'installazione o assemblaggio difettosi, da un uso improprio.

ES

La instalación del producto debe ser realizada por un electricista u otra persona calificada y de acuerdo con las normas vigentes en el país de instalación. Para proceder con la instalación o cualquier intervención de mantenimiento, desconecte la red eléctrica.

No mire directamente la fuente de luz.

Realice el mantenimiento con la alimentación apagada una vez que el producto se haya enfriado. Limpie solo con paños secos y delicados. No utilice productos de limpieza químicos. No cubra el producto.

Nunca toque el producto cuando esté en funcionamiento o cuando se haya apagado recientemente.

No utilice un cable de alimentación dañado o modificado para evitar cualquier riesgo de incendio o descarga eléctrica.

Antes de usar, asegúrese de que el producto no esté dañado. Si se encuentra algún deterioro, no utilice el producto.

La potencia total de las luminarias interconectadas no debe exceder el valor indicado en la primera página.

Garantía legal de 2 años a partir de la fecha de compra contra defectos de fabricación, fallos y mal funcionamiento del producto, siempre que se utilice de acuerdo con la información de este manual de usuario. Arlux también ofrece una garantía comercial adicional de 1 año, para un total de 3 años de garantía.

Esta garantía no cubre los defectos y deterioros causados por un uso inadecuado o el envejecimiento natural. Durante el período de garantía, con la prueba de compra del artículo, póngase en contacto con el punto de venta que procederá a la sustitución o reembolso del producto en cuestión. La garantía se limita a la reparación o sustitución de las piezas reconocidas como defectuosas. No cubre ningún costo accesorio (viajes, mano de obra). A menos que se indique lo contrario en la ley aplicable, esta garantía no cubre los costos de los accesorios (transporte, envío, costos de intervención de instalación o desinstalación, mano de obra, etc.). Esta garantía no cubre los defectos y daños causados por el desgaste normal ni los daños resultantes de un uso inadecuado, una instalación o ensamblaje defectuosos, o un uso indebido.

PL

Instalacja produktu musi być wykonana przez elektryka lub inną wykwalifikowaną osobę i zgodnie z obowiązującymi normami w kraju instalacji. Aby przystąpić do instalacji lub jakiegokolwiek konserwacji, odłącz sieć elektryczną.

Nie patrz bezpośrednio na źródło światła.

Wykonuj konserwację przy wyłączonym zasilaniu, gdy produkt ostygnie. Czyść tylko suchymi i delikatnymi tkaninami. Nie używaj chemicznych środków czyszczących. Nie przykrywaj produktu.

Nigdy nie dotykaj produktu, gdy jest włączony lub gdy został właśnie wyłączony.

Nie używaj uszkodzonego lub zmodyfikowanego przewodu zasilającego, aby uniknąć ryzyka pożaru lub porażenia prądem.

Przed użyciem upewnij się, że produkt nie został uszkodzony. Jeśli stwierdzono jakiegokolwiek pogorszenie, nie używaj produktu.

Całkowita moc połączonych opraw oświetleniowych nie może przekraczać wartości podanej na pierwszej stronie.

Gwarancja prawna wynosi 2 lata od daty zakupu na wady produkcyjne, awarie i usterki produktu, pod warunkiem, że jest używany zgodnie z informacjami zawartymi w niniejszej instrukcji obsługi. Arlux oferuje również dodatkową gwarancję handlową na 1 rok, co daje łącznie 3 lata gwarancji.

Niniejsza gwarancja nie obejmuje wad i pogorszenia stanu spowodowanych niewłaściwym użytkowaniem lub naturalnym starzeniem się. W okresie gwarancji, z dowodem zakupu artykułu, skontaktuj się z punktem sprzedaży, który przystąpi do wymiany lub zwrotu produktu. Gwarancja ogranicza się do naprawy lub wymiany części uznanych za wadliwe. Nie obejmuje żadnych kosztów dodatkowych (podróże, robocizna). O ile nie przewidziano inaczej w obowiązującym prawie, niniejsza gwarancja nie obejmuje kosztów akcesoriów (transport, wysyłka, koszty interwencji instalacyjnych lub deinstalacyjnych, robocizna itp.). Niniejsza gwarancja nie obejmuje wad i uszkodzeń spowodowanych normalnym zużyciem ani uszkodzeń wynikających z niewłaściwego użytkowania, wadliwej instalacji lub montażu, niewłaściwego użytkowania.

Veuillez vous assurer que les rails installés soient compatibles avec les spots.
 Les spots non dimmables sont compatibles avec des rails 3 allumages (3 fils). Les spots DALI sont compatibles avec des rails 3 allumages 6 fils.
 Avant l'installation des spots, repérer sur le rail, les phases raccordées sur le réseau électrique.
 Pour l'installation des rails, voir la notice d'installation.

EN
 Ensure that the installed tracks are compatible with the spotlights. Non-dimmable spotlights are compatible with 3-circuit tracks (3 wires). DALI spotlights are compatible with 3-circuit tracks with 6 wires. Before installing the spotlights, identify the phases connected to the electrical network on the track. For the installation of the tracks, see the installation manual.

DE
 Stellen Sie sicher, dass die installierten Schienen mit den Strahlern kompatibel sind. Nicht dimmbare Strahler sind mit 3-Phasen-Schienen (3 Drähte) kompatibel. DALI-Strahler sind mit 3-Phasen-Schienen mit 6 Drähten kompatibel. Vor der Installation der Strahler die Phasen auf der Schiene identifizieren, die mit dem Stromnetz verbunden sind. Für die Installation der Schienen siehe die Installationsanleitung.

IT
 Assicurarsi che i binari installati siano compatibili con i faretti. I faretti non dimmerabili sono compatibili con binari a 3 circuiti (3 fili). I faretti DALI sono compatibili con binari a 3 circuiti con 6 fili. Prima di installare i faretti, identificare le fasi collegate alla rete elettrica sulla guida. Per l'installazione delle guide, vedere il manuale di installazione.

ES
 Asegúrese de que los rieles instalados sean compatibles con los focos. Los focos no regulables son compatibles con rieles de 3 circuitos (3 hilos). Los focos DALI son compatibles con rieles de 3 circuitos con 6 hilos. Antes de instalar los focos, identifique las fases conectadas a la red eléctrica en el riel. Para la instalación de los rieles, consulte el manual de instalación.

PL
 Upewnij się, że zainstalowane szyny są kompatybilne z reflektorami. Reflektory nieściemnialne są kompatybilne z szynami 3-obwodowymi (3 przewody). Reflektory DALI są kompatybilne z szynami 3-obwodowymi z 6 przewodami. Przed instalacją reflektorów zidentyfikuj fazy podłączone do sieci elektrycznej na szynie. W celu instalacji szyn zapoznaj się z instrukcją instalacji.

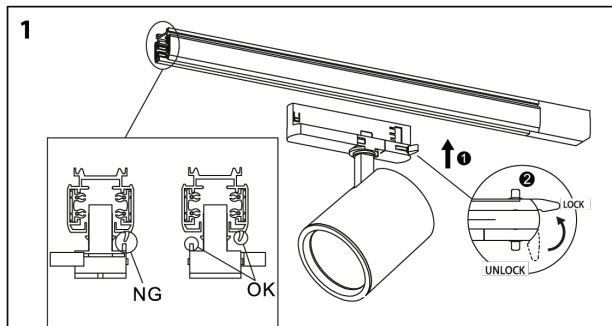

1) Vérifier au préalable le sens d'installation du spot sur le rail (une rainure est présente sur le rail afin d'accueillir le détrompeur du spot). Insérer le spot sur le rail.
 2) Basculer les languettes présentes sur le corps et sur le connecteur du spot, afin de maintenir le spot en position, et d'établir le contact électrique.

EN
 Check the direction of installation of the spotlight on the rail beforehand (a groove is present on the rail to accommodate the spot's key). Insert the spotlight onto the rail. Flip the tabs present on the body and on the connector of the spotlight to keep the spotlight in position and establish electrical contact.

DE
 Überprüfen Sie vorab die Installationsrichtung des Spots auf der Schiene (eine Nut ist auf der Schiene vorhanden, um den Spot-Detektor aufzunehmen). Setzen Sie den Spot auf die Schiene.

Klappen Sie die Laschen am Körper und am Stecker des Spots um, um den Spot in Position zu halten und den elektrischen Kontakt herzustellen.

IT
 Verificare preventivamente il senso di installazione del faretto sulla guida (una scanalatura è presente sulla guida per accogliere il rilevatore del faretto). Inserire il faretto sulla guida.

Ribaltare le linguette presenti sul corpo e sul connettore del faretto per mantenere il faretto in posizione e stabilire il contatto elettrico.

ES
 Verifique previamente la dirección de instalación del foco en el riel (hay una ranura en el riel para acomodar el detector del foco). Inserte el foco en el riel.

Voltee las lengüetas presentes en el cuerpo y en el conector del foco para mantener el foco en posición y establecer el contacto eléctrico.

PL
 Sprawdź wcześniej kierunek montażu reflektora na szynie (na szynie znajduje się rowek, aby pomieścić detektor reflektora). Włóż reflektor na szynę.

Przekręć zakładki na korpusie i na złączu reflektora, aby utrzymać reflektor w pozycji i nawiązać kontakt elektryczny.

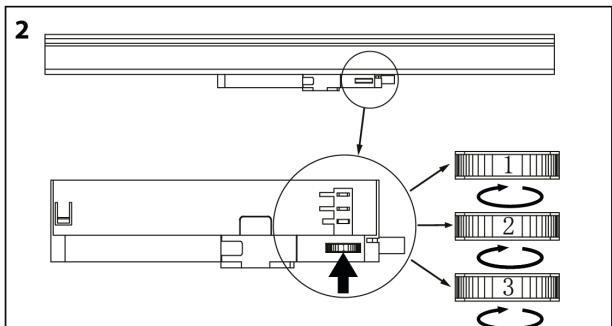

Avec la molette présente sur le connecteur, sélectionner la phase câblée sur le connecteur d'alimentation du rail. Les chiffres «1, 2 ou 3» du connecteur sélectionnent respectivement les phases «L1, L2 ou L3» du rail.

EN
 Using the knob on the connector, select the wired phase on the rail power connector. The numbers "1, 2 or 3" on the connector respectively select the phases "L1, L2 or L3" of the rail.

DE
 Mit dem Drehknopf am Stecker die verdrahtete Phase am Schienenstromanschluss auswählen. Die Zahlen "1, 2 oder 3" am Stecker wählen jeweils die Phasen "L1, L2 oder L3" der Schiene aus.

IT
 Utilizzando la manopola sul connettore, selezionare la fase cablata sul connettore di alimentazione del binario. I numeri "1, 2 o 3" sul connettore selezionano rispettivamente le fasi "L1, L2 o L3" del binario.

ES
 Con la perilla en el conector, seleccione la fase cableada en el conector de alimentación del riel. Los números "1, 2 o 3" en el conector seleccionan respectivamente las fases "L1, L2 o L3" del riel.

PL
 Za pomocą pokrętła na złączu wybierz fazę przewodową na złączu zasilania szyny. Liczby "1, 2 lub 3" na złączu wybierają odpowiednio fazy "L1, L2 lub L3" szyny.

